

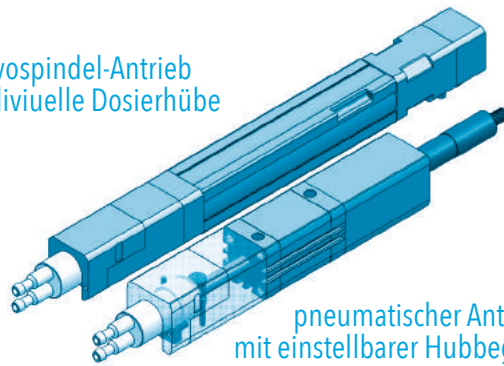

NEW PRODUCT DISP-PUMP

Servospindel-Antrieb
für individuelle Dosierhübe



pneumatischer Antrieb
mit einstellbarer Hubbegrenzung

**NEU: Die Reinigung entfällt -
einfach produktberührende Teile auswechseln**

1. Gehäusedeckel abnehmen
2. Disposable Dosiergruppe herausnehmen und ersetzen

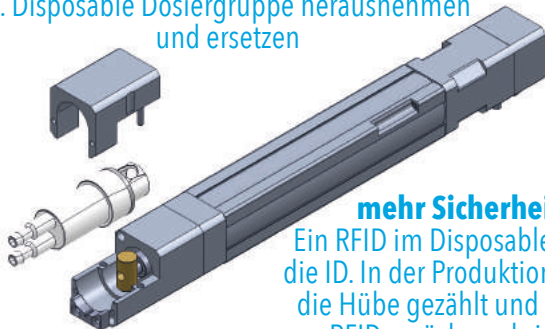

mehr Sicherheit:
Ein RFID im Disposable sendet die ID. In der Produktion werden die Hübe gezählt und auf den RFID zurückgeschrieben



SPECIALIZED FOR YOUR CHALLENGE

SPECs

Dosiervolumen:.....1ml - 10ml
Geschwindigkeit:
pneumatisch:.....60cpm
servoelektrisch:..80cpm
Dosiergenauigkeit:.....1%
getestete Dosierprodukte:.....
- Wasser
- Isopropanol
- Ketchup
- Shampoo

Alle Produkte wurden erfolgreich getestet

Optional mit Durchflusssensor und Drehmomentsüberwachung für noch mehr Sicherheit gleich einer Waagenfunktionalität



supported by
Fraunhofer
IOSB
bald mit UPC UA-
Standard

Besuchen Sie uns unter
www.medipa.engineering



DESIGNED FOR YOUR PROJECTS



Verpackung



Medizintechnik



Pharma/Kosmetik

**Vielseitiges Einsatzgebiet
ob als Dosierung in einer Verpackungsanlage
oder als Standalone-Verpackungslösung**

